

EX
SERIES

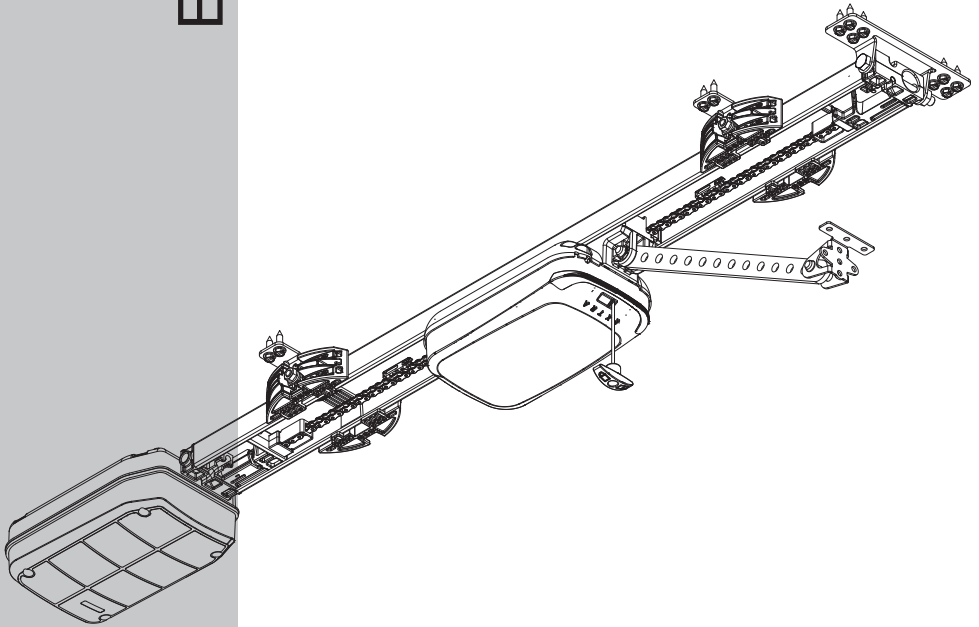

راهنمای نصب
EX4024D
1100N

فارسی

FA

VER: 001

شماره صفحه	عنوان
۱-۲	فهرست - امکانات - توضیحات ابتدایی
۳-۴	ابعاد بدنه پانل - اجزاء اصلی - توضیح ترمینال‌ها
۵-۶	نصب چشم خطی - برد کالسکه و اجزاء آن
۷-۸	مشخصات اولیه - مونتاژ ریل
۹-۱۰	مونتاژ زنجیر و خشاب‌ها - نصب عایق زنجیر
۱۱-۱۲	نصب عایق زنجیر - نصب ریل
۱۳-۱۴	مونتاژ خشاب ریل - جدا کردن کالسکه از ریل
۱۵-۱۶	مونتاژ کالسکه داخل ریل - نصب طناب و دستگیره خلاص کن - نصب اشاره گر میکروسوییچ
۱۷-۱۸	برنامه دهی - ساختار منو
۱۹-۲۰	منوهای اصلی - زبان - تنظیمات کالیبره - مراحل کالیبره
۲۱-۲۲	تنظیمات دستی - تنظیم زمانها
۲۳-۲۴	حذف و اضافه کردن ریموت - عملکرد چشم - تست - ریست

درب‌های قابل اجرا با این سیستم

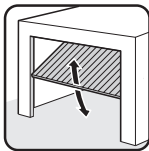

سکشنال یک تکه

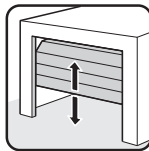

سکشنال چند تکه

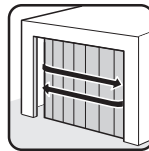

ریلی چند تکه



لولایی بیرون باز شو







امکانات

- استفاده از ریموت‌های رمزدار ضدکپی (هایپنگ) جهت رسیدن به حداکثر امنیت
- عدم احتمال برق گرفتگی در برد کالسکه به علت 24V بودن
- حفاظت ریل و زنجیر در مقابل برخورد با یکدیگر
- مونتاژ و ديمونتاژ کردن کالسکه بدون نیاز به بازکردن ریل
- مونتاژ و ديمونتاژ کردن ریل با بست‌های آسان بازشو بدون نیاز به بازکردن ریل
- تنظیم سرعت و حساسیت به مانع به صورت دلخواه
- استفاده از انکودر جهت شناسایی نقاط دقیق موقعیت درب.
- قابلیت راه اندازی دو موتور بوسیله یک برد و به کارگیری یک فلاشر و یک چشم برای هر دو درب
- امکان تست قسمت‌های مختلف به وسیله برنامه
- رعایت هوشمند فاصله درب تا چهارچوب و استفاده از حداقل نیرو جهت خلاص کردن.

مقدمات ایمنی در مورد نصب

هشدارها: نصب غیر اصولی و نامناسب ممکن است باعث خطر شود، کلیه مقررات نصب را با دقت رعایت کنید. این دفترچه فقط برای افراد حرفه‌ای و دارای صلاحیت طراحی شده است.

شرح علائم و اختصارات

-  این قسمت‌ها را با دقت بیشتر بخوانید و انتخاب نمایید.
-  به قسمت‌های ایمنی توجه کنید.
-  به استفاده کننده گوشزد شود.
-  عملکرد برد کالسکه بر اساس 24VDC طراحی شده، توجه داشته باشید به این برد هیچ گونه ولتاژ 220V وصل نکنید.
-  استفاده این محصول به غیر از مصارف ذکر شده در این دفترچه ممنوع است.
-  این محصول را می‌توان با یک پانل و دو عدد کالسکه جهت دو درب استفاده کرد. (با یک فلاشر و یک چشم)

جدول کابل‌ها

از مسافت و اندازه کابل از طریق جدول کابل‌ها اطمینان پیدا کنید. توان مصرفی موتور نباید بیشتر از 150W باشد.

اتصالات	نوع کابل	ضخامت کابل طول < 10 m	ضخامت کابل طول < 20 m	ضخامت کابل طول < 30 m
برق اصلی 220V	FROR CEI 20-22	3G x 1,5 mm ²	3G x 1,5 mm ²	3G x 2,5 mm ²
لامپ فلاشر		2G x 0,5 mm ²	2G x 0,5 mm ²	2G x 1 mm ²
فرستنده چشم	CEI EN	2G x 0,5 mm ²	2G x 0,5 mm ²	2G x 0,75 mm ²
گیرنده چشم	50267-2-1	5G x 0,5 mm ²	5G x 0,5 mm ²	5G x 0,75 mm ²
اتصال آنتن	RG58	max. 10 m		

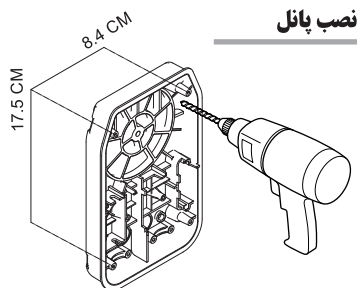

نصب پانل

 از چرب کردن یا روغن کاری ریل و زنجیر جداً خودداری فرمایید چون باعث قطعی در اتصالات خواهد شد.

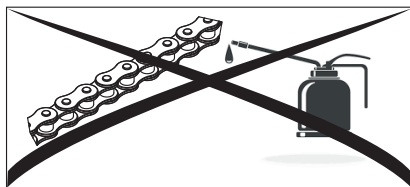



 جهت تمیز کردن زنجیر، به زنجیر اسپری WD-40 پاشیده و سپس آنرا با دستمال کاملاً تمیز کنید.

تذکر

 قبل از نصب سیستم از روان بودن درب اطمینان حاصل کنید. قدرت مورد نیاز موتور را بر اساس نیاز درب تنظیم کنید تا به قطعات سیستم آسیبی نرسد.

این محصول توسط مهندسین شرکت اکسترا طراحی شده و دارای ۱۲ ماه گارانتی از تاریخ فاکتور می‌باشد. لطفاً توجه داشته باشید، که دستکاری افراد غیر حرفه‌ای محصول را از گارانتی خارج خواهد کرد.

 در صورت وجود اتصالی در سیستم برق کالسکه به صورت هوشمند قطع خواهد شد بعد از رفع مشکل سیستم به صورت خودکار برق را متصل می‌کند.

 این محصول با قدرت ۱۱۰۰ نیوتن طراحی شده، سعی کنید قدرت موتور انتخابی از مقدار وزن تخمینی درب بیشتر باشد.

 از چرب کردن ریل و زنجیر خودداری کنید، چون باعث عدم اتصال خواهد شد.

 از وصل شدن ریل‌ها به همدیگر و یا اتصال ریل‌ها به بدنه درب، جدا خودداری کنید.

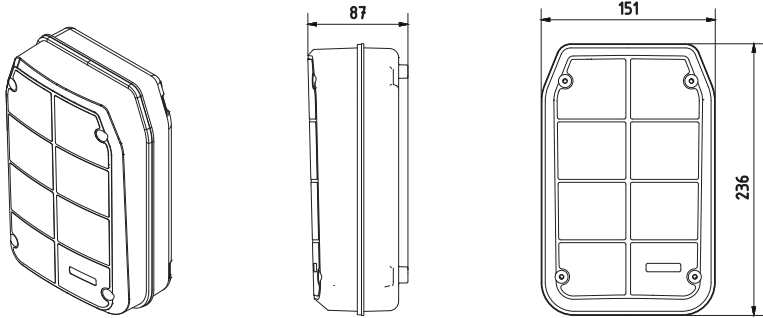

اجزای اصلی

(برد تابلو فرمان)

- ۱- ترانس
- ۲- ورودی برق اصلی 220V
- ۳- فیوز اصلی 220V-2A
- ۴- ترمینال ورودی ترانس
- ۵- ترمینال خروجی ترانس
- ۶- ترمینال موتور و رله
- ۷- ترمینال فلاشر و ورودی‌ها
- ۸- محل عبور کابل‌ها
- ۹- محل پیچ‌های دیوار
- ۱۰- نشانگر تغذیه
- ۱۱- فیوز ریست شونده چشم و فلاشر

⚠️ ورودی و خروجی‌ها مجهز به نشانگرهای سبز و قرمز هستند

⚠️ لطفاً از سوراخ کردن جعبه خودداری کنید. تمامی کابل‌ها را از محل عبور کابل‌ها (۸) و به صورت (ل) وارد جعبه کنید. چون در مواقع بارندگی باعث انتقال آب از طریق کابل‌ها به برد می‌شود.

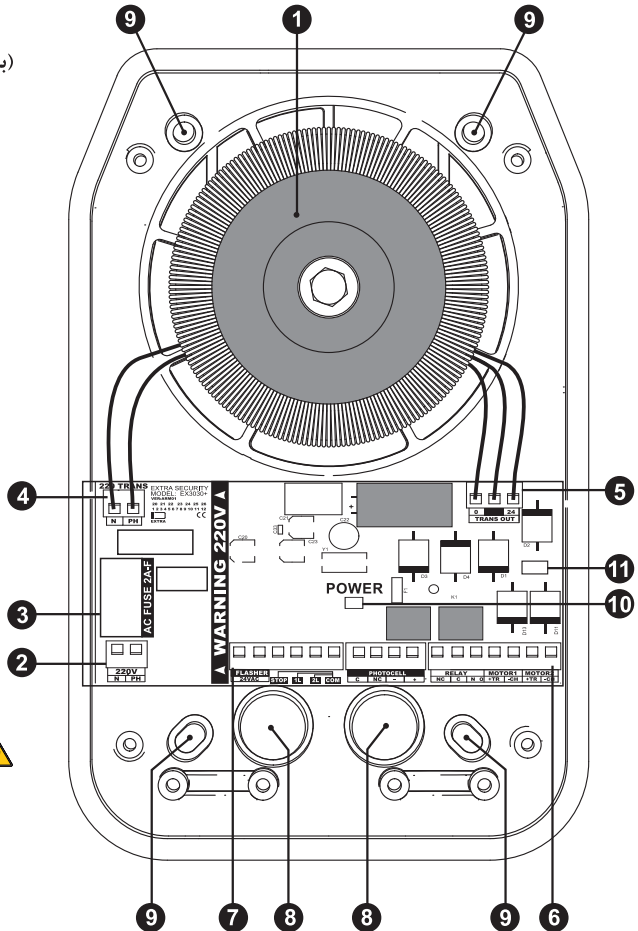

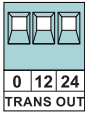

ترمینال خروجی ترانس

220 TRANS

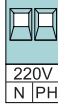

ترمینال ورودی ترانس

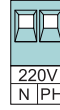

ترمینال ورودی برق شهر

ترمینال ۷ پین: (موتورها و رله)

ترمینال RELAY

ترمینال RELAY یک کلید است که جهت آزاد کردن قفل برقی، باید آنرا با ولتاژ ترانس سری کنید.

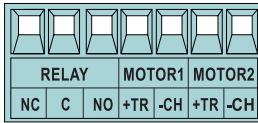

ترمینال Motor 1

+TR : ترمینال +TR از سوکت موتور 1 جهت تأمین +24V موتور 1 استفاده می‌شود که از طریق ریل به کالسنه منتقل می‌شود.
-CH : ترمینال -CH از سوکت موتور 1 جهت تأمین 0V موتور 1 استفاده می‌شود که از طریق زنجیر به کالسنه منتقل می‌شود.

ترمینال Motor 2

+TR : ترمینال +TR از سوکت موتور 2 جهت تأمین +24V موتور 2 استفاده می‌شود که از طریق ریل به کالسنه منتقل می‌شود.
-CH : ترمینال -CH از سوکت موتور 2 جهت تأمین 0V موتور 2 استفاده می‌شود که از طریق زنجیر به کالسنه منتقل می‌شود.
TR مخفف ریل و CH مخفف زنجیر است.

ورودی و خروجی های پانل مجهز به LED هستند. ⚠️

ترمینال ۶ پین : (ورودی ها و فلاشر)

فلاشر (LED 24V)

در صورتیکه اتوماتیک بستن فعال باشد فلاشر در طی کورس باز شدن و تایم اتوماتیک و کورس بسته شدن فلاش می‌زند. اگر اتوماتیک بستن غیرفعال باشد فقط در کورس باز و بسته شدن فلاش می‌زند.
در این سیستم ۳ فلاشر LED را می‌توان به صورت همزمان استفاده کرد.

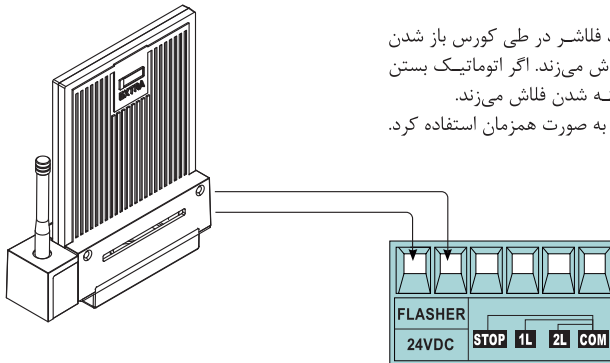

ترمینال STOP در حال حاضر بدون استفاده می‌باشد. ⚠️

ترمینال COM با ترمینالهای 1L و 2L (بصورت لحظه‌ای) و با ترمینال STOP (بصورت دائم) مشترک می‌شود. ⚠️

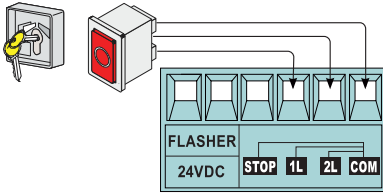

⚠️ تشخیص دو موتور یا یک موتور، بصورت هوشمند انجام می‌گردد

ترمینال 2L ، 1L : جهت نصب کلید دستی و یا ریموت کنترل و یا آراف ای دی استفاده می‌شود. این ترمینال‌ها در حالت عادی باز (NO) باشند. اگر ترمینال COM برای یک لحظه به ترمینال 1L وصل شود، درب بصورت نفر رو و در صورتیکه ترمینال COM برای یک لحظه به ترمینال 2L وصل شود، درب بصورت کامل باز خواهد شد. البته در حالت دو موتور 1L و 2L هرکدام یکی از درب‌ها را به صورت کامل باز می‌کنند و نفر روها حذف می‌شوند.

تذکر: در صورتیکه قصد اضافه کردن گیرنده های هاپینگ را دارید، باید حتماً برد گیرنده روی کالسنکه را از برد خارج کنید.

تجهیزات ایمنی

نصب چشم خطی (نقشه ۵ سیم)

ورودی چشم را می‌توان به ۳ حالت تنظیم کرد.
۱- باز ۲- توقف ۳- چک باز ۴- غیر فعال

۱- حالت باز:

وقتی که مانعی بین چشم قرار می‌گیرد و درب در حال بسته شدن باشد، درب باز می‌شود و بعد از زمان اتوماتیک بسته می‌شود.

۲- حالت توقف:

وقتی که مانعی بین چشم قرار می‌گیرد و درب در حال بسته شدن باشد درب متوقف و بعد از زمان اتوماتیک، بسته می‌شود.

۳- چک باز:

در این حالت، چشم در شروع باز شدن هم چک می‌شود. اگر چشم بسته بود درب باز می‌شود و در طی کورس باز شدن، دیگر چشم چک نمی‌شود.

۳- غیر فعال:

وقتی که مانعی بین چشم قرار می‌گیرد چه در حال باز شدن و چه در حال بسته شدن، هیچ عکس‌العملی از خود نشان نمی‌دهد در این حالت چشم غیر فعال است و روی صفحه LCD هشدار چشم غیرفعال است، مشاهده می‌شود.

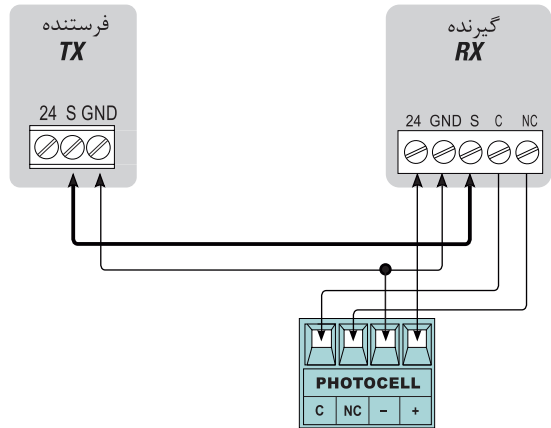

نکته ۱: تغذیه چشم ۲۴ ولت می‌باشد.

نکته ۲: نیازی به اتصال ترمینال ۲۴ ولت در فرستنده نیست.

نکته ۳: سیم کشی چشم‌های اکسترا با چشم‌های موجود در بازار متفاوت است.

نکته ۴: لطفاً توجه داشته باشید که، حالت چک باز با فشار دکمه MENU فعال و غیر فعال می‌شود اما سه حالت دیگر با فعال کردن یکی از آنها موردهای دیگر غیرفعال می‌شوند.

نصب چشم خطی - نقشه ۴ سیم

⚠️ با مشترک کردن GND (-) در تغذیه و کنکتاک چشم گیرنده می‌توانید سیم کشی ۴ سیم (به جای ۵ سیم) از چشم گیرنده به پانل EXTRA انجام دهید. (طبق شکل روبرو)

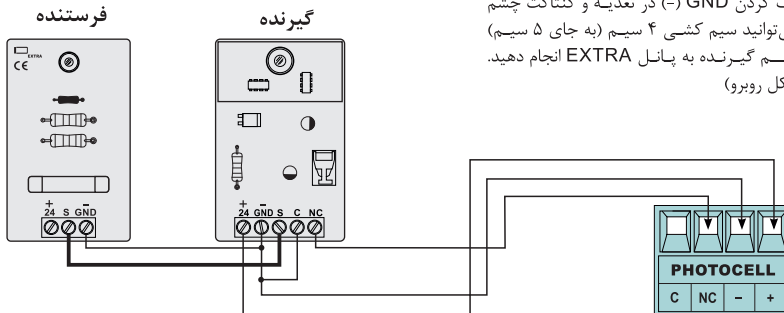

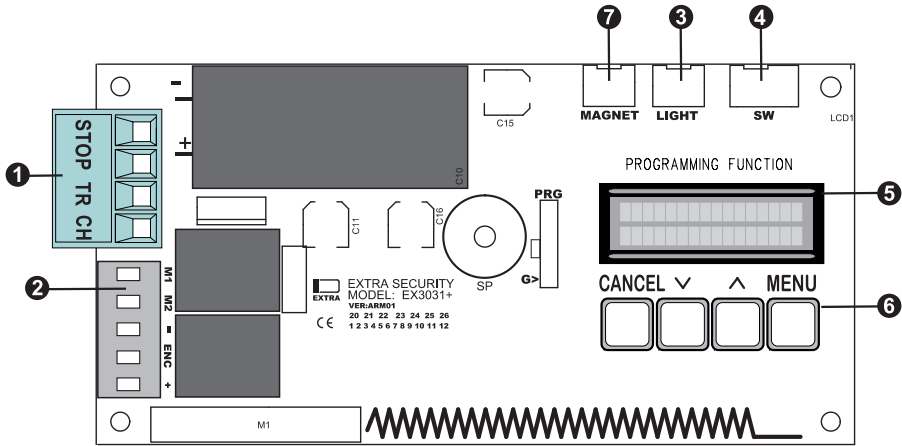

اجزاء برد کالسکه

- ۱ : ترمینال ۴ پین STOP و ریل (TR) و زنجیر (CH)
- ۲ : سوکت برق موتور (M1,M2) و انکودر موتور (+,ENC,-)
- ۳ : سوکت روشنایی درب کالسکه (LIGHT)
- ۴ : سوکت میکرو سوئیچ (SW)
- ۵ : نمایشگر (LCD)
- ۶ : دکمه های برنامه دهی
- ۷ : سوکت ترمز (غیرفعال)

ترمینال های کالسکه

ترمینال STOP

این ترمینال برای درب های ریلی استفاده می شود که در آن یک لنگه لولایی نفر رو تعبیه شده، با نصب یک کنتاکت روی لنگه نفر رو به محض باز شدن این لنگه، سیستم STOP می کند.



ترمینال TR

این ترمینال از طریق ذغال ها به ریل متصل می شود.

ترمینال CH

این ترمینال از طریق پلاتین E شکل به زنجیر متصل می شود.

Light

سوکت LED های کالسکه

SW

سوکت LED های کالسکه

مطمئن شوید که تمام قطعات و ابزارهای لازم جهت نصب را در اختیار دارید و اینکه تمامی آنها به درستی کار کنند. در ادامه شکل تمام قطعاتی را که برای نصب احتیاج دارید نمایش داده شده است.

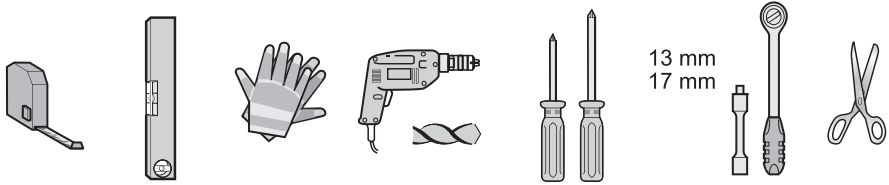

تست اولیه

- ⚠ قبل از هر چیز از روان بودن غلطک های بالا و پایین درب، و صیقلی بودن میلگرد کف اطمینان حاصل کنید. در صورتی که اشکالات درب اساسی هستند، حتماً با متخصصان مربوطه تماس حاصل فرمائید.
- ⚠ لطفاً جهت انجام نصب صحیح، همه دستورات عملی را به دقت مطالعه و رعایت کنید. توجه داشته باشید که نصب باید توسط افراد متخصص صورت گیرد و ابعاد و اندازه ها دقیقاً رعایت شود.
- ⚠ حتماً از چشم فابریک اکسترا استفاده کنید و بعد از نصب، قدرت را مطابق با وزن درب تنظیم نمایید.
- ⚠ ریل‌ها باید، از همه جهات تراز و هم راستا بودن آنها با لیزر یا ریسمان چک شود.

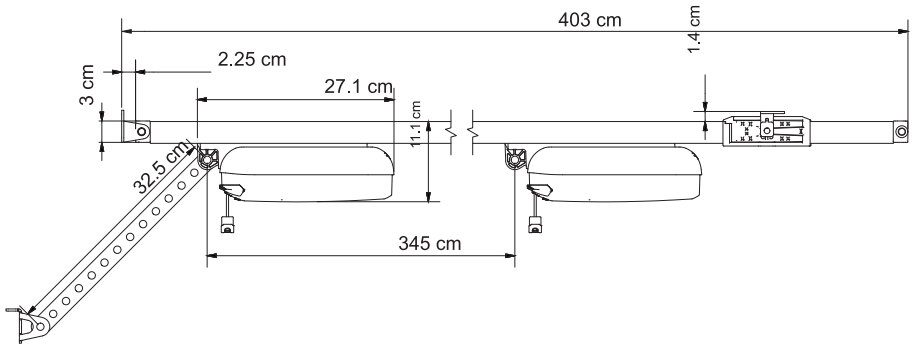

اطلاعات فنی	
ولتاژ:	220-240V AC
فرکانس:	50/60 HZ
تعداد حافظه ریموت:	100 PCS
زمان کار:	40%
طبقه محافظت کالسکه و ریل:	IP21
طبقه محافظت پانل:	IP54
سرعت:	180 mm/s
حداکثر نیروی کشش و رانش:	1100N
نیروی کشش اسمی:	330N
جریان مصرفی بدون بار:	0.7A

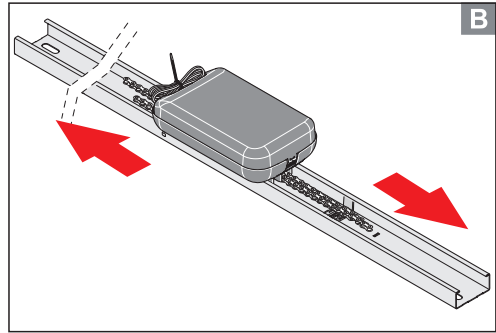
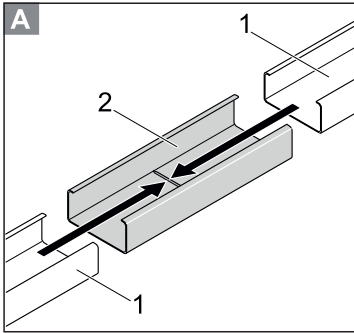

ریل‌ها را بوسیله واسطه‌های ریل به یکدیگر متصل کنید و در صورتیکه روی ریل برش انجام می‌دهید حتماً محل برش را در ابتدا و انتهای ریل قرار دهید. کالسکه را در حالیکه خشاب آن متصل شده به آرامی در مسیر ریل حرکت دهید تا از صاف و هموار بودن مسیر کالسکه اطمینان حاصل کنید. ریل‌ها باید از همه جهات تراز و همراستا بودن آنها با لیزر یا ریسمان چک شود. مطابق با شکل‌های A و B

نصب بست‌های دایره ای

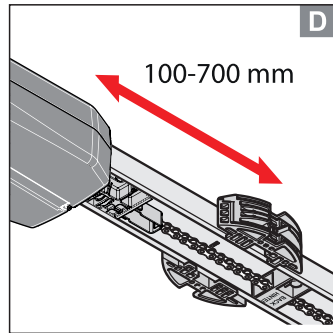
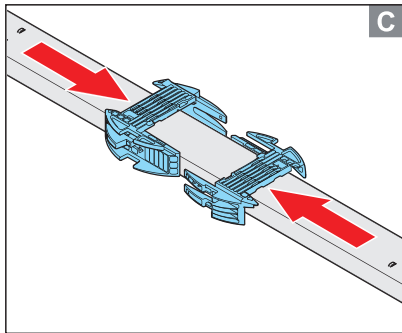

بست های دایره ای شکل آسان باز شو مطابق شکل روبرو روی ریل به تعداد مورد نیاز نصب کنید. مطابق با شکل‌های C و D

نصب خشاب‌ها

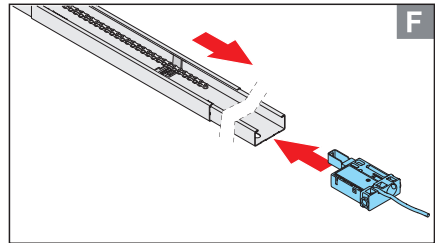
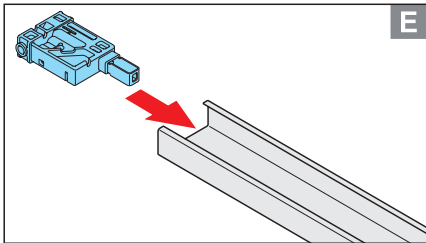

خشاب‌ها را مطابق با شکل روبرو به ریل اتصال دهید. دقت کنید که محل‌های نصب زنجیر روبروی هم قرار گیرند. یکی از خشاب‌ها دارای کابل و پلاتین می باشد. مطابق با شکل‌های E و F

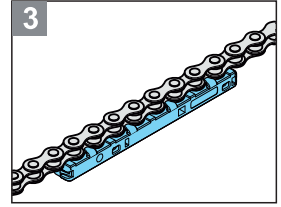
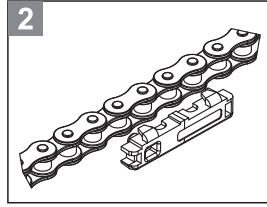
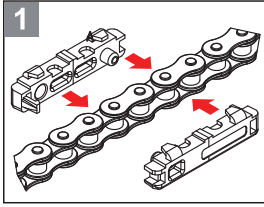

عایق‌های زنجیر را به طور مساوری در طول زنجیر نصب کنید به شکلی که عایق بین ریل و زنجیر قرار بگیرد. طول زنجیر باید 25CM از طول ریل کمتر باشد. مطابق با شکل‌های 1 و 2 و 3

نصب زنجیر

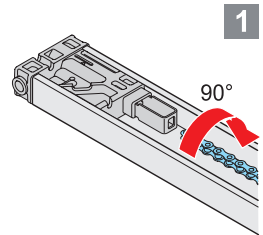
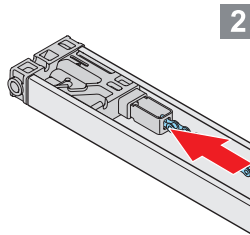
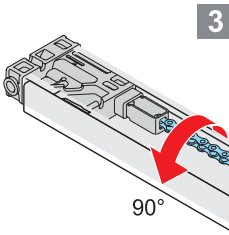

در خشاب بدون کابل زنجیر را وارد نگهدارنده زنجیر کنید و ۹۰ درجه بچرخانید تا فیکس شود.

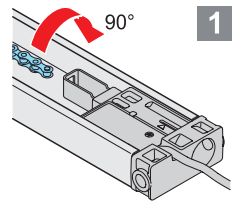
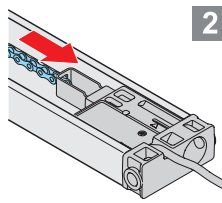
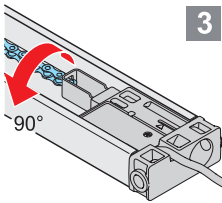

در خشاب کابل‌دار هم زنجیر را وارد نگهدارنده زنجیر کنید و ۹۰ درجه بچرخانید تا فیکس شود.

محکم کردن زنجیر

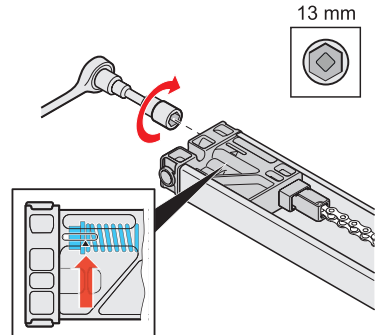
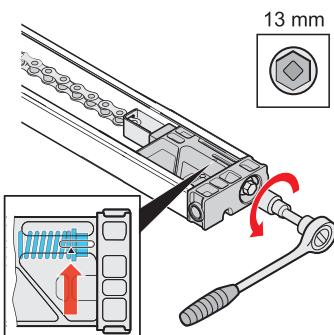

زنجیر را از هر دو طرف با آچار شماره ۱۳ محکم کنید تا جایی که واشر پیچ روبروی فلش قرار گیرد.

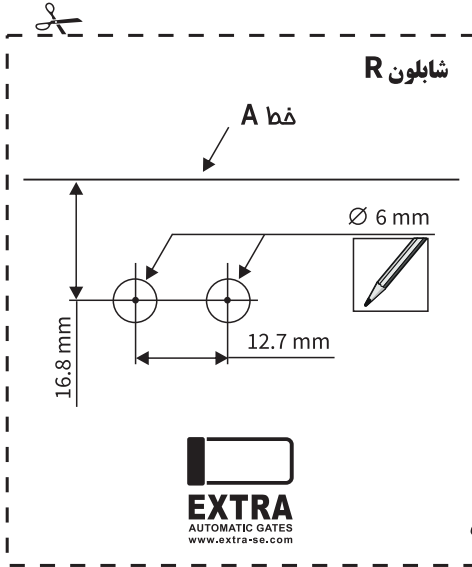

شابلون R را از ممل نقطه چین با قیچی جدا کنید و سپس آن را در ممل فاصله A فم کنید و پشت ریل قرار داده و ممل های مورد نظر را سوراخ کنید. (مته ۶)

وسط زنجیر را توسط آچار زنجیر بازکن از هم جدا کرده و یک واسطه وسط آن قرار دهید، سپس واسطه زنجیر را از سوراخها عبور داده و توسط خار آن مطابق شکل های ارائه شده ممک نمایید.

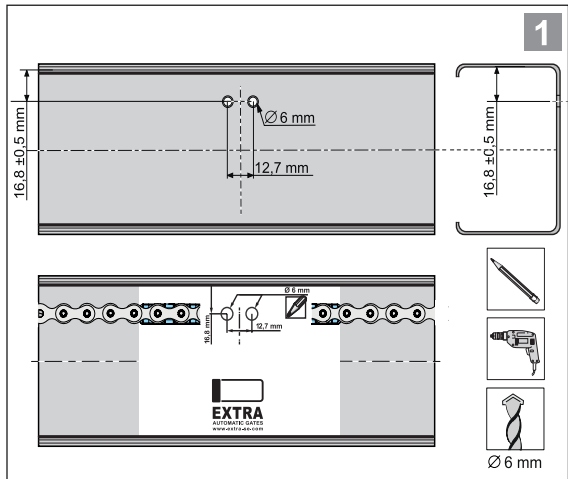
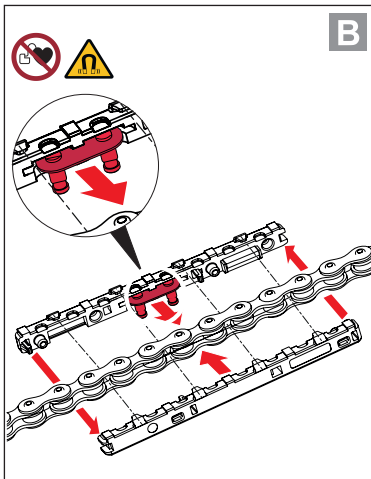

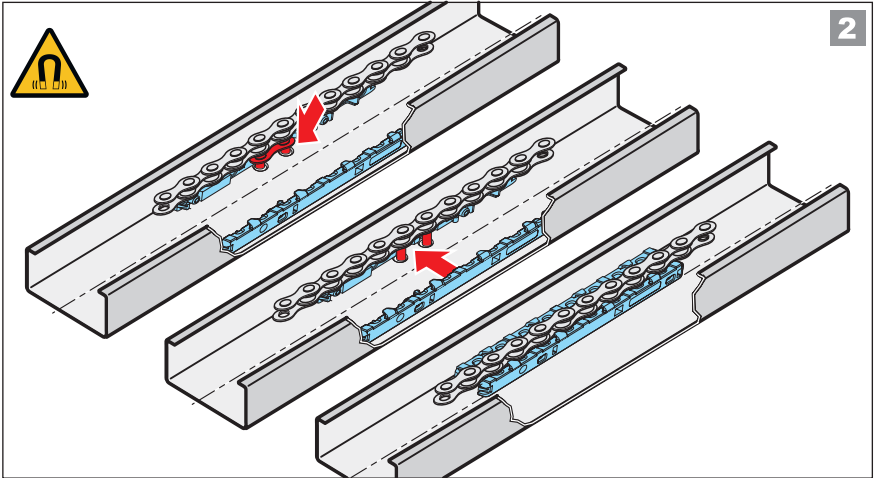

2

سوراخ کردن ریل توسط مته ۶ و اتصال زمین به ریل

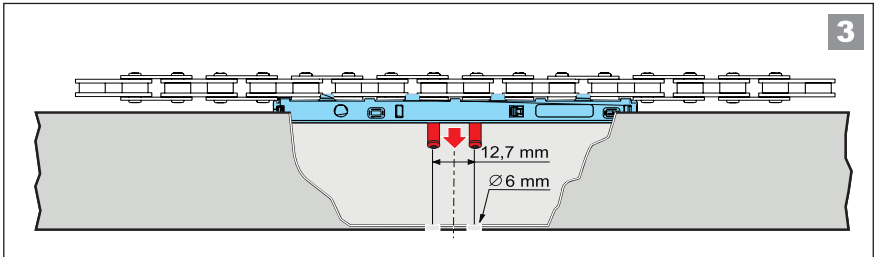

3

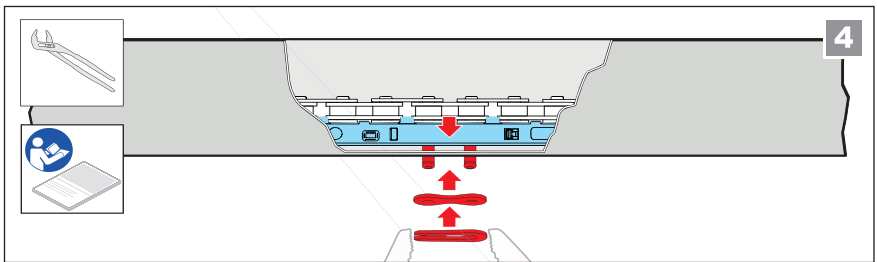

4

در نهایت خار مربوطه را در پشت ریل قرار داده و محکم نمایید.

پایه بست های فلزی را مطابق شکل های A و B نصب کنید.

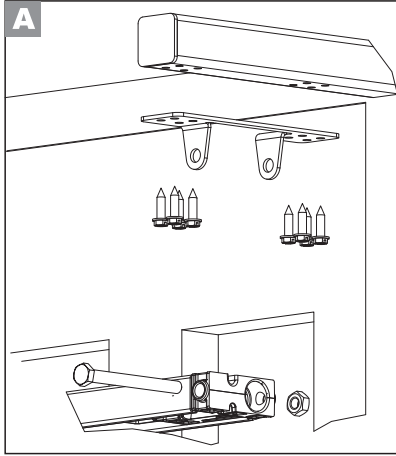

نصب پایه بست سر ریل

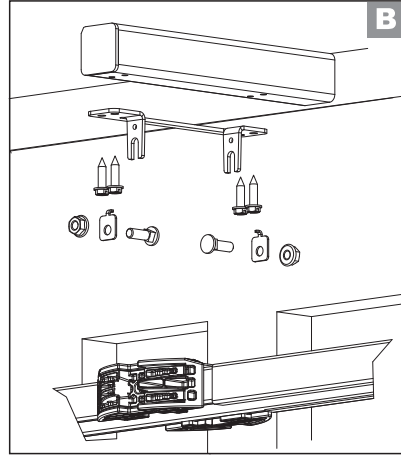

نصب پایه بست های وسط ریل

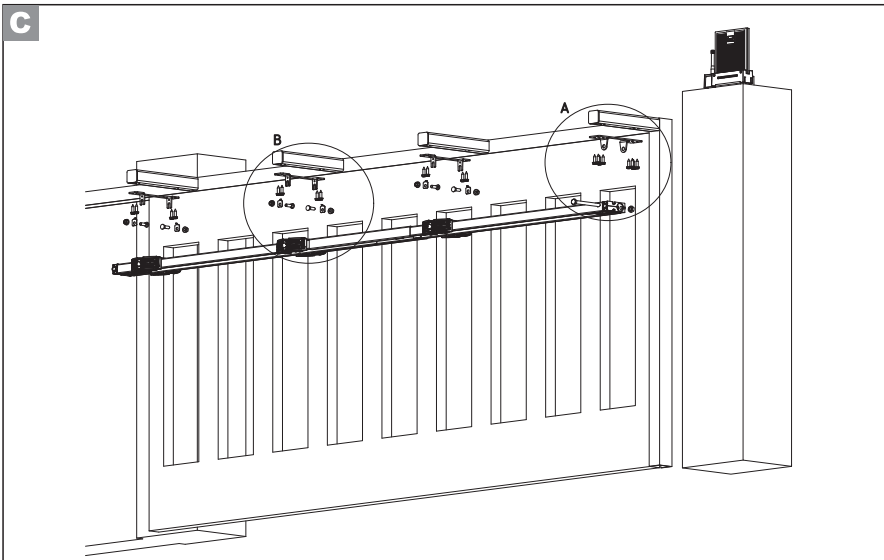

⚠ در طول ۴ متر ریل، یک پایه بست در ابتدای ریل و دو عدد بست بیضی شکل، برای وسط ریل پیش بینی شده است.

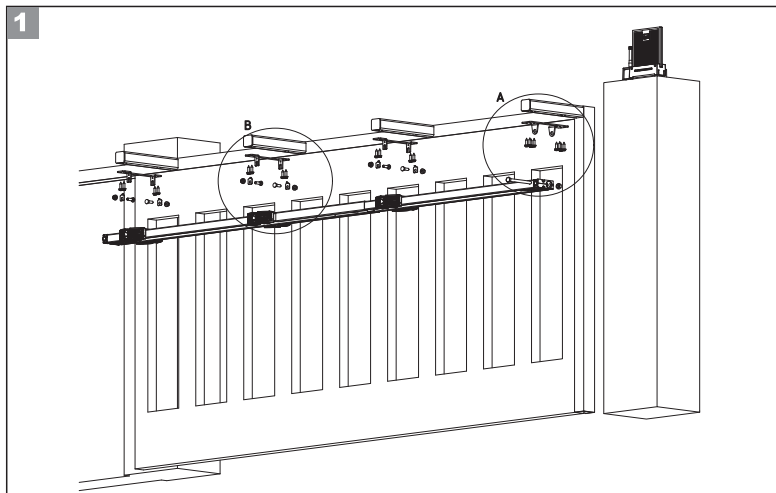

در صورتیکه سقف دارای استحکام کافی است از رول بولت و در غیر اینصورت از پروفیل‌های کمکی استفاده کنید. پروفیل‌های کمکی را حتماً از هر دو طرف تراز کنید.

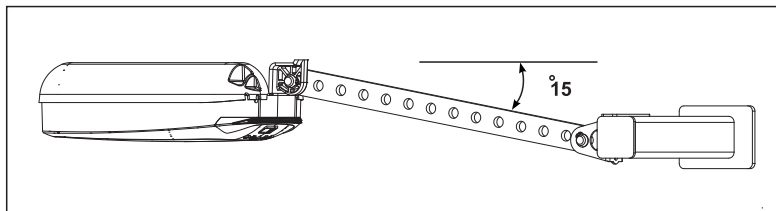

زیر دستگیره کشنده درب را بوسیله ورق 5mm تقویت کنید. و سعی کنید ریل کاملاً موازی با درب نصب کنید. در صورتی که بخواهید بازو درب را 15cm افزایش دهید می‌توانید طول تسمه سوراخ دار را کوتاه کنید. زاویه تسمه سوراخ دار را با سطح افق 15 درجه در نظر بگیرید تا حداکثر نیرو به درب منتقل شود.

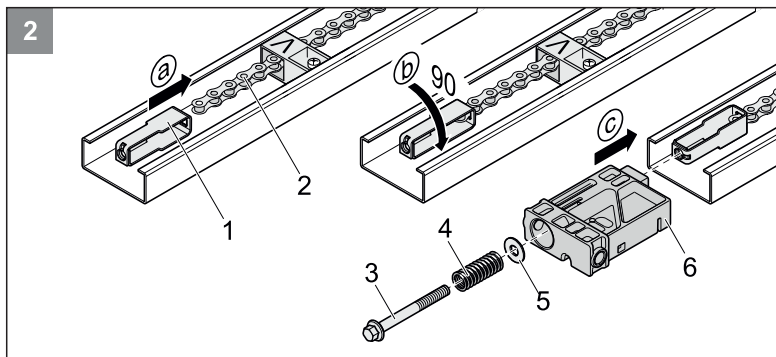

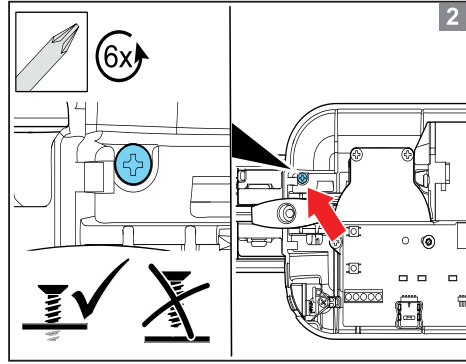
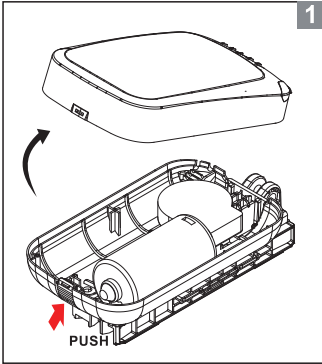

شکل (۱): ضامن درب کالسکه را فشار دهید و درب را به سمت بالا بکشید. سپس درب را از کالسکه جدا کنید

جدا کردن خشاب از کالسکه

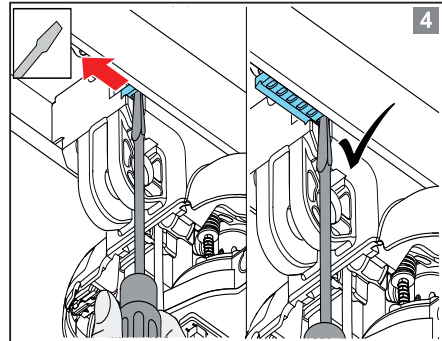
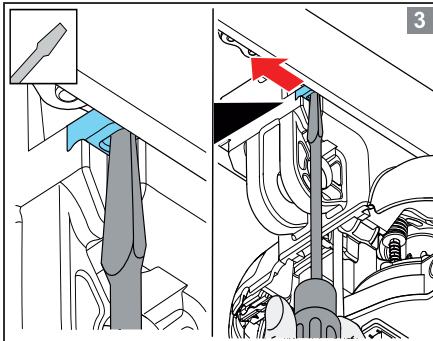

پیچ خشاب کالسکه را ۶ دور باز کنید و به وسیله پیچ گوشتی دوسو حفره موجود در سرخشاب را به طرف جلو اهرم کنید.

جدا کردن خشاب از کالسکه

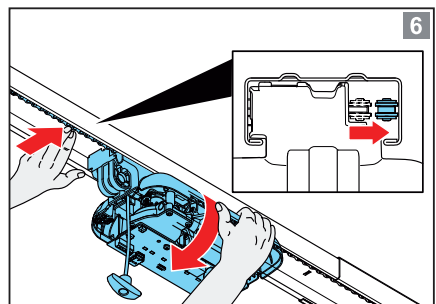
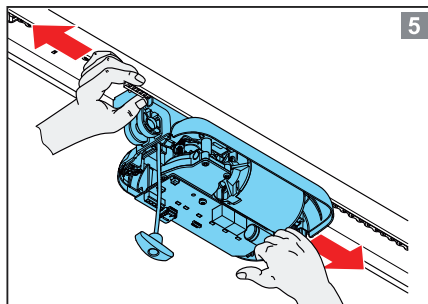

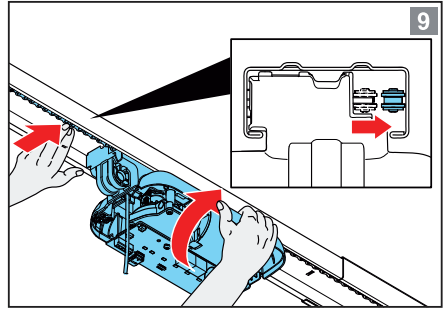
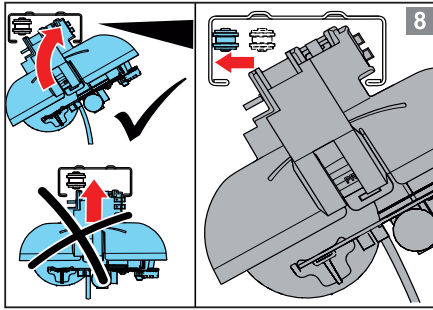

کالسکه را با زاویه ۴۵ درجه و از طرف زغال وارد ریل کنید. سپس با انگشتان شصت زنجیر را به دیواره ریل بچسبانید و پس از استقرار کامل کالسکه، زنجیر را رها کنید.

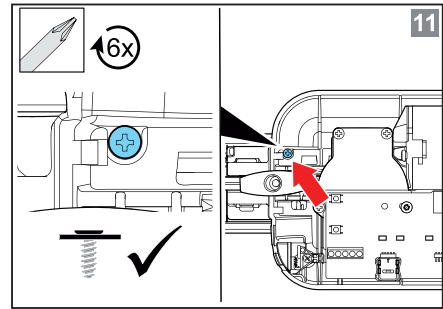
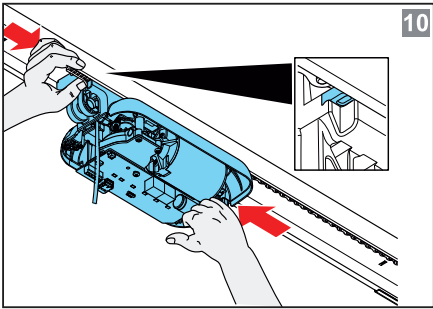

خشب کالسکه را مانند شکل نمایش داده شده با فاصله 30cm از کالسکه قرار دهید. سپس به آرامی خواب را وارد کالسکه کنید و پیچ آنرا محکم کنید.

نصب طناب و دستگیره خلاص کن

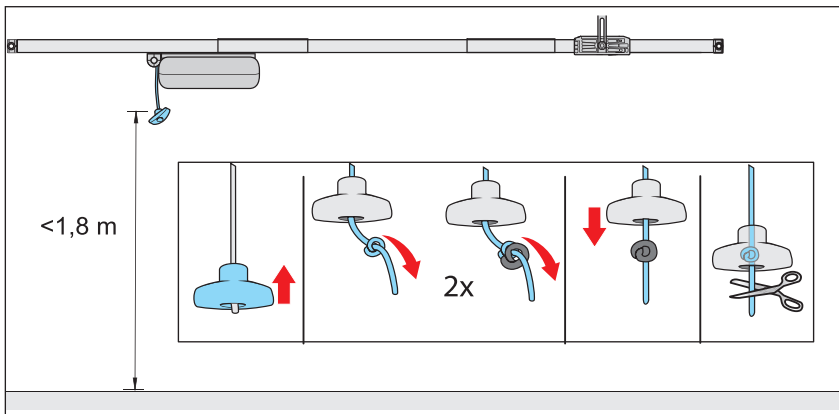

طول طناب دستگیره را طوری انتخاب کنید که دستگیره از سطح زمین 1.8 متر بالاتر قرار گیرد. سپس اضافه طناب را کوتاه کرده و آن را از داخل دستگیره عبور داده و گره بزنید.

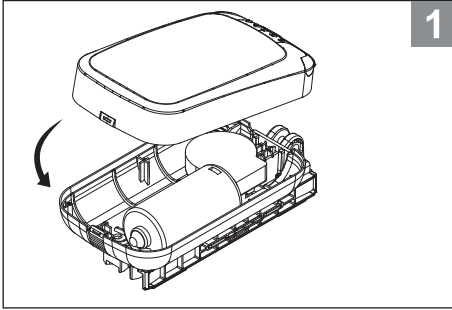

درب کالسکه را از طرف جلو وارد کالسکه کنید.
و با فشار به ناحیه عقب، آن را ببندید.

نصب اشاره گر میکرو سوئیچ

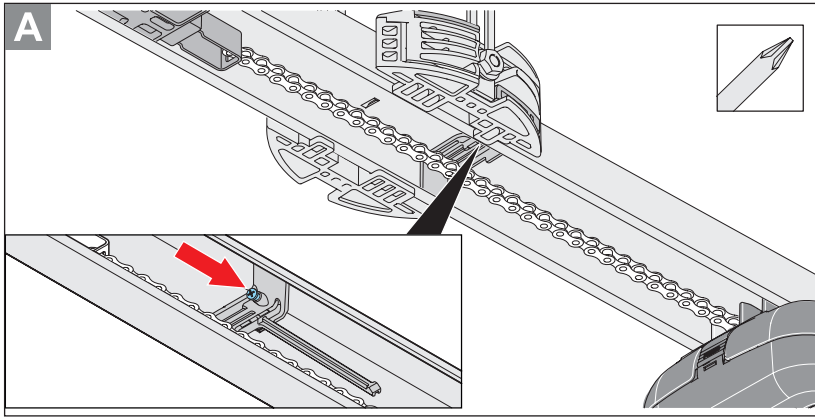

اشاره گر میکرو سوئیچ را در محل مناسب توسط پیچ آن محکم کنید توجه داشته باشید که پیچ آن را به اندازه لازم محکم کنید.
از سفت کردن بیش از حد پیچ خوداری کنید. (طبق شکل A)

نصب صحیح ریل نسبت به درب

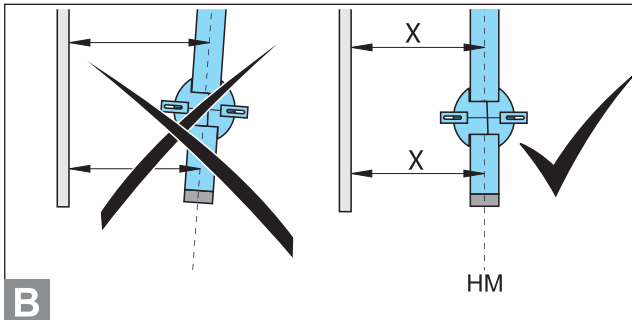

دقت کنید که ریل نسبت به درب کاملا موازی نصب شود، تا سیستم دچار اشکال نشود. (طبق شکل B)

توضیح علائم و دستورات صفحه نمایش

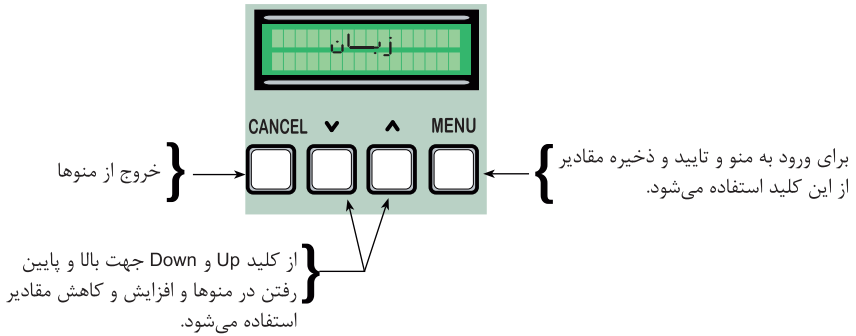

مکان یابی منوها

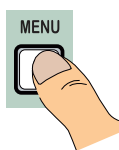
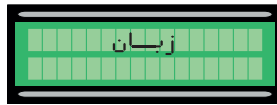
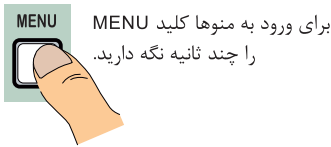

برای خروج از منو دو دقیقه صبر کنید یا کلید CANCEL را فشار دهید.



وقتی داخل منوها هستید سیستم هیچ عملکردی انجام نمی‌دهد.

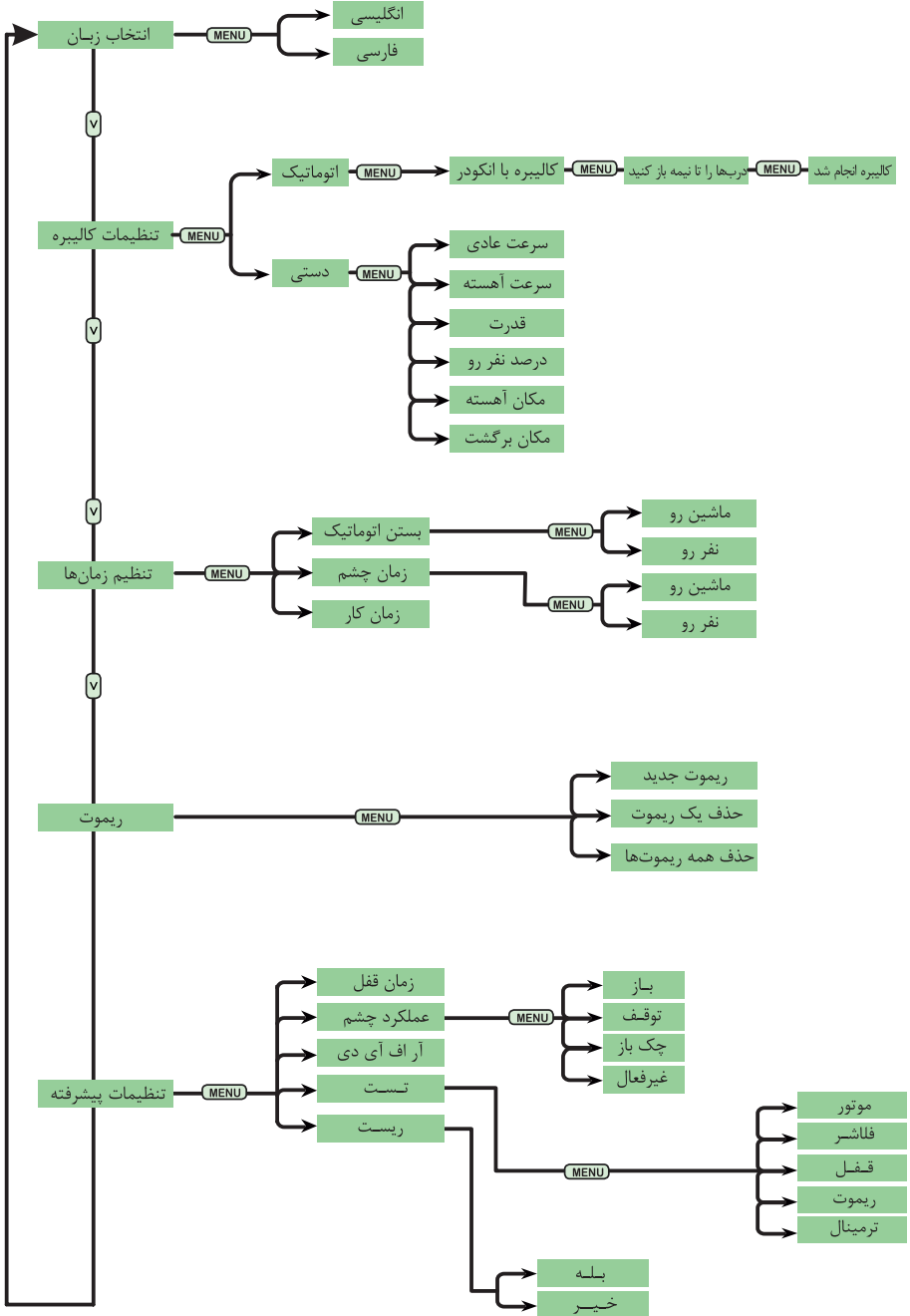

برای ورود به فهرست کلید (MENU) را ۳ ثانیه نگه دارید. در کلیه مراحل پس از تنظیمات فشار دکمه (MENU) جهت تأیید ضروری است.

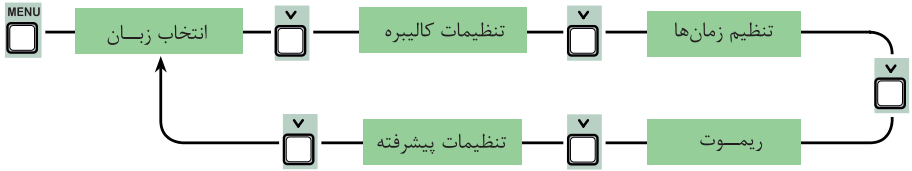

انتخاب زبان

میان زبان‌های مشخص شده فارسی یا انگلیسی را انتخاب کنید.

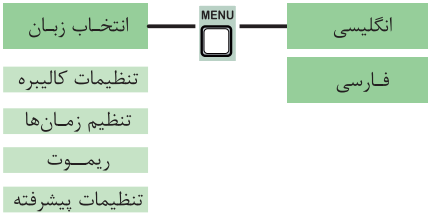

تنظیمات کالیبره

- کالیبره یعنی سیستم با سه بار باز و بسته شدن، کورس درپ، نقاط درگیر و مکان آهسته شدن را محاسبه کند.
- انکودر قطعه‌ای است که به موتور متصل است و می‌تواند دور موتور (rpm) را محاسبه کند.
- از منوی تنظیمات کالیبره، تنظیم اتوماتیک و سپس کالیبره با انکودر را انتخاب کنید. سپس سیستم از شما می‌خواهد که درپ را در حالت نیمه باز قرار داده و کلید MENU را فشار دهید، سپس سیستم با یک بار باز و بسته کردن درپ، سرعت عادی، سرعت آهسته و قدرت را به صورت اتوماتیک محاسبه می‌کند.

• کالیبره با انکودر

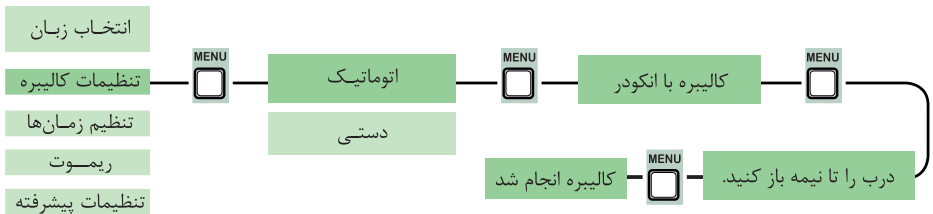

تنظیمات دستی

در صورتی که مایل به افزایش یا کاهش مقادیر هستید، از منوی تنظیمات کالیبره وارد منوی دستی شوید، سپس می توانید سرعت عادی، سرعت آهسته، قدرت، مکان آهسته شدن، درصد نفرو و مکان برگشت را تغییر دهید.

- سرعت عادی از ۲۰٪ تا ۱۰۰٪ و سرعت آهسته از ۱۵٪ تا ۳۵٪ قابل تنظیم است.

تنظیم سرعت عادی:

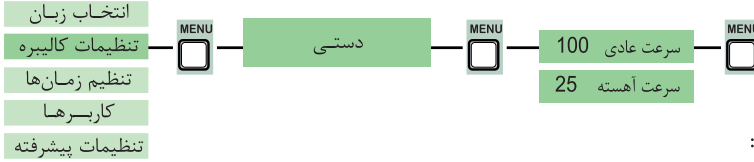

تنظیم سرعت آهسته:

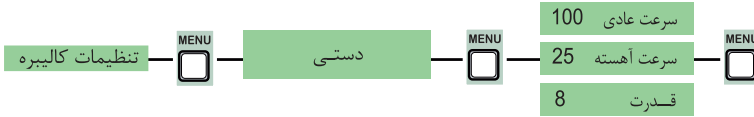

تنظیم قدرت:

- برای تنظیم قدرت از منوی تنظیمات کالیبره، منوی دستی، قدرت را انتخاب کنید. قدرت از ۱ تا ۱۰ قابل تغییر است عدد بزرگتر نشاندهنده قدرت بیشتر است.



تنظیم درصد نفرو:

- برای تنظیم درصد نفرو از منوی تنظیمات کالیبره منوی دستی و سپس درصد نفرو را انتخاب کنید. درصد نفرو از ۱۰٪ تا ۵۰٪ قابل تنظیم است.



- برای تنظیم مکان آهسته شدن از منوی تنظیمات کالیبره، منوی دستی و مکان آهسته را انتخاب کنید. مکان آهسته شدن از ۳۰٪ تا ۷۰٪ قابل تغییر است.



- برای تنظیم مکان برگشت از منوی تنظیمات کالیبره، منوی دستی و مکان برگشت را انتخاب کنید. مکان برگشت از ۱٪ تا ۱۰٪ قابل تغییر است.



بستن اتوماتیک

از منوی تنظیم زمان‌ها، بستن اتوماتیک را انتخاب کنید. صفر شدن زمان باعث حذف اتوماتیک بستن می‌شود. زمان اتوماتیک بستن از ۰ تا ۲۵۰ ثانیه قابل تغییر است. اتوماتیک بستن بعد از قطع برق و یا فشار دکمه CANCEL غیرفعال می‌شود. برای حذف اتوماتیک بستن مقادیر را روی صفر تنظیم نمایید. لازم به ذکر است که برای حذف اتوماتیک بستن غیر از صفر کردن مقادیر در منوی بستن اتوماتیک باید زمان چشم نیز صفر شود. (صفر شدن مقادیر با عبارت OFF نمایش داده می‌شود)

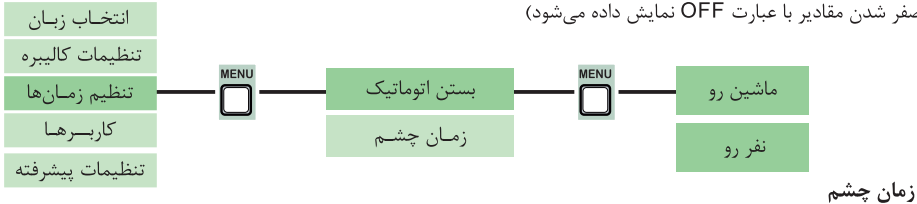

زمان چشم

برای اتوماتیک بستن بر حسب زمان عبور چشم، از منوی تنظیم زمان، زمان چشم را انتخاب کنید. برای تنظیم زمان چشم از ۰ ثانیه تا ۲۵۰ ثانیه قابل تغییر است.

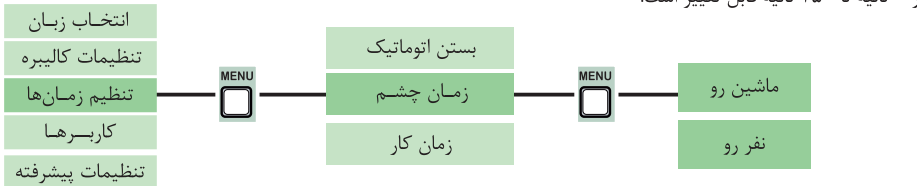

زمان کار

• زمان کار موتور از ۱۰۰ تا ۱۵۰ ثانیه قابل تنظیم است. این عملکرد از کار بی‌پهلو موتور در مواقعی که جک‌ها خلاص هستند جلوگیری می‌کند.

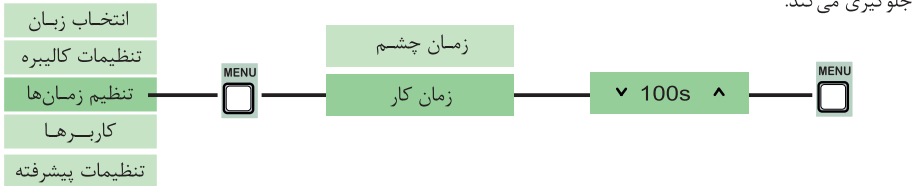

اضافه کردن ریموت جدید

برای اضافه کردن ریموت جدید از منوی ریموت، ریموت جدید را انتخاب کنید سپس گزینه بله را انتخاب کنید. کاربر ۹ ثانیه فرصت دارد تا دکمه قفل ریموت را فشار دهد. در صورت گرفتن کد توسط سیستم پیام «ریموت ذخیره شد» و شماره ریموت ذخیره شده را مشاهده می‌کنید.

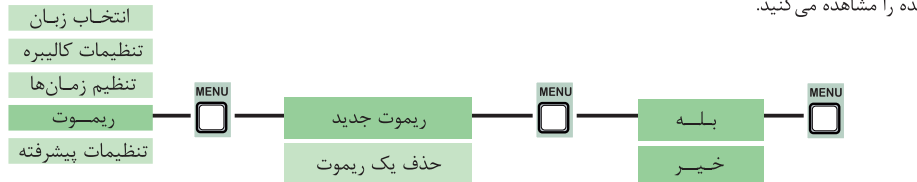

برای جلوگیری از کد شدن ریموت‌های اطراف بهتر است کد کردن را سریع انجام داده و بعد از کد شدن ریموت‌ها دکمه CANCEL را فشار دهید تا از برنامه خارج شوید. لازم به ذکر است که حداکثر ۱۰۰ عدد ریموت قابل کد شدن می‌باشد.

حذف یکی از ریموت‌ها

در صورتیکه بخواهید یکی از ریموت‌ها را از روی سیستم حذف کنید از منوی کاربر گزینه حذف ریموت را انتخاب کنید و سپس شماره ریموت موردنظر را که قبلاً یادداشت کرده‌اید را انتخاب و کلید MENU را فشار دهید.

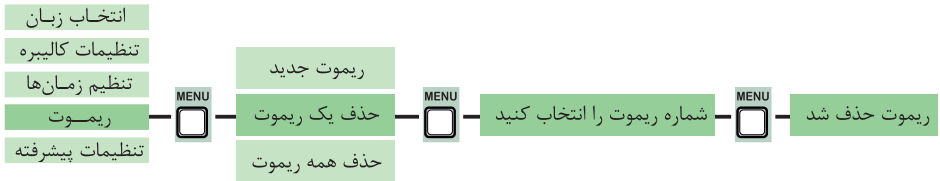

حذف تمام ریموت‌ها

در صورتی که بخواهید تمامی ریموت‌ها را از روی سیستم حذف کنید از منوی کاربرها گزینه حذف همه ریموت‌ها را انتخاب کنید.

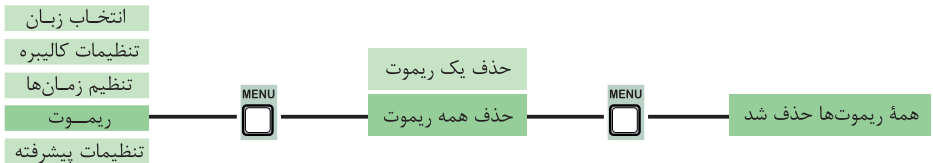

تنظیمات پیشرفته

زمان قفل

زمان مورد نیاز جهت آزاد سازی قفل، از ۱ تا ۱۰ ثانیه قابل تغییر است. زمان پیش فرض، ۲ ثانیه می‌باشد.

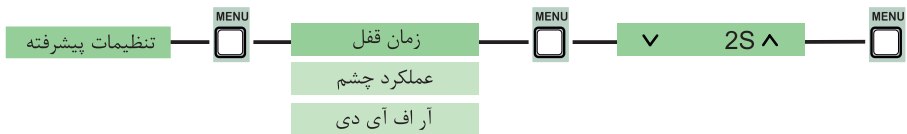

عملکرد چشم

عملکرد چشم بسته به نوع تنظیم متفاوت می‌باشد. ۱- (باز) درب در حالی که در حال بسته شدن است باز می‌شود ۲- (توقف) درب با دیدن مانع می‌ایستد ۳- (چک باز) در این حالت چشم در شروع باز شدن هم چک می‌شود. اگر چشم بسته بود درب باز می‌شود و در طی کورس باز شدن دیگر چک نمی‌شود ۴- (غیرفعال) درب هیچ گونه عکس‌العملی در قبال وجود مانع بین چشم‌ها از خود نشان نمی‌دهد. برای غیر فعال کردن چشم وقتی که درب باز شده و بسته نمی‌شود باید ابتدا برق سیستم را از طریق کشوی ترمینال فیوز قطع کرده و دوباره وصل کنید. آدرس سایت شرکت روی صفحه نمایش داده می‌شود سپس از طریق منوها چشم را غیر فعال کنید.

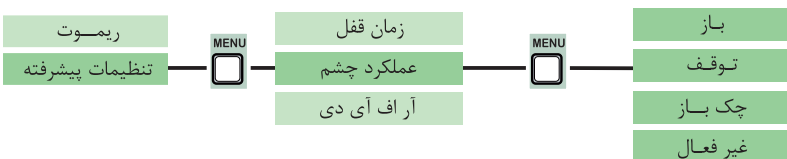

آر اف آی دی

در صورت فعال سازی این مد، ریموت و ترمینالهای 1L و 2L فقط فرمان باز شدن می دهند و پس از زمان اتوماتیک بستن، درب بسته می شود. این حالت برای مکان های پر تردد که از آر اف آی دی یا ابزار مشابه آن استفاده می کنند، مورد نیاز است.



تست

شما می توانید فرمان ارسالی از میکرو تا ترمینال و فرمان ارسالی از ترمینال ها تا لوازم متصل شده به پانل را تست کنید.

تست موتور:

از منوی تست، تست موتور را انتخاب کنید به وسیله دکمه **∧** و **∨** (باز و بسته) می توانید موتور را چک کنید و در صورت معیوب بودن پیغام مرتبط را روی LCD مشاهده نمایید.



تست فلاشر :

برای تست فلاشر از منوی تست، فلاشر را انتخاب کنید و دکمه **∧** را نگه دارید، فلاشر شروع به فلاش زدن می کند.



تست قفل :

در این حالت برای تست قفل دکمه **∧** را نگه دارید رله قفل وصل می شود.



تست ریموت :

برای تست هر کدام از ریموت ها از منوی تست، ریموت را انتخاب کنید و دکمه قفل ریموت را فشار دهید.



تست ترمینال ها :

جهت تست ترمینال ها با وصل ترمینال های STOP, 2L, 1L, Photo به ترمینال COM از سالم بودن هر یک از ترمینال ها اطمینان حاصل کنید.



ریست

برای برگشت به تنظیمات اولیه کارخانه از منوی تنظیمات پیشرفته گزینه (ریست) را انتخاب کنید.



شرایط ضمانت نامه

- ۱- حداکثر زمان تحت پوشش خدمات گارانتی ۱۲ ماه از تاریخ فروش می باشد.
- ۲- جهت استفاده از خدمات گارانتی، ارائه این کارت و فاکتور فروش الزامی می باشد.
- ۳- لطفاً بعد از اتمام مراحل نصب، برق را به دستگاه متصل ننمائید.
- ۴- نصب این سیستم باید توسط افراد ماهر و دارای صلاحیت فنی انجام شود.

تاریخ شروع گارانتی

دستور العمل نصب جک های اکسترا :

- ۱- به دلیل قدرت بالای جک ها از زیرسازی مطمئن و قوی استفاده کنید.
- ۲- از روان بودن درب قبل از نصب سیستم اطمینان حاصل کنید.
- ۳- قدرت درب (حساسیت به مانع) را براساس نیاز درب تنظیم کنید.
- ۴- حتماً از چشم های فابریک اکسترا استفاده کنید.
- ۵- دفترچه نصب با دقت مطالعه کنید و ابعاد و اندازه ها را دقیقاً مطابق نقشه اجرا کنید.
- ۶- سیستم نیاز به نگهداری دوره ای دارد، هر ۶ ماه یکبار ماریپیچ زیر جک و لولاها را روغن کاری کنید. (طبق ص ۱۴ کاتالوک نصب)

موارد ابطال گارانتی :

- ۱- صدمات ناشی از ضربه، آتش سوزی، نوسانات برق، نفوذ آب و مواد شیمیایی ، شکستگی قسمت های جوشکاری شده، رعد و برق
- ۲- مخدوش بودن شماره سریال درج شده روی محصول
- ۳- تعمیر و یا دستکاری توسط افراد غیر مجاز
- ۴- عدم رعایت دقیق ابعاد و اندازه ها طبق دفترچه راهنما

لوازمی که کلاً شامل گارانتی نمی باشد

- ۱- ریموت
- ۲- ترانس

نصب کننده :

نام و نام خانوادگی:
شرکت:
همراه:

مالک :

نام و نام خانوادگی:
همراه:

شماره سریال محصول



EXTRA SECURITY SYSTEM
SECURITY ALARAM SYSTEM AND DOOR OPENER
PROFESIONAL LINE OF EXTRA SECURITY SYSTEM
WWW.EXTRA-SE.COM
Email: info@extra-se.com

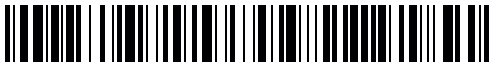

Part No. 554995 Issue 8